

Legenda:

Cadastro - Limite do cadastro do terreno

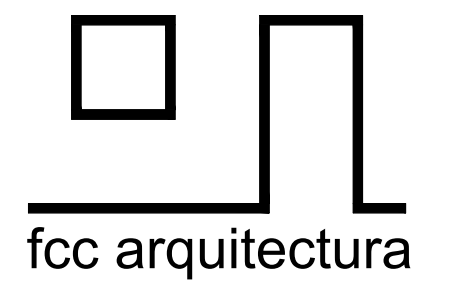

requerente	
Momento de Viragem Lda	
descrição do projecto	
construção de moradia unifamiliar loteamento alv nº3/13	
coordenador de projecto	
Ana Lúcia Fernandes Loureiro	
autor de projecto	
Ana Lúcia Fernandes Loureiro Fernando de Castro Martins Coelho	
especialidade	fase de projecto
arquitectura	licenciamento
título do desenho	escala
levantamento topográfico	1 200
revisão	LOTE 81
data	nº 01
07.2021	81.ARQ.LIC.01.01

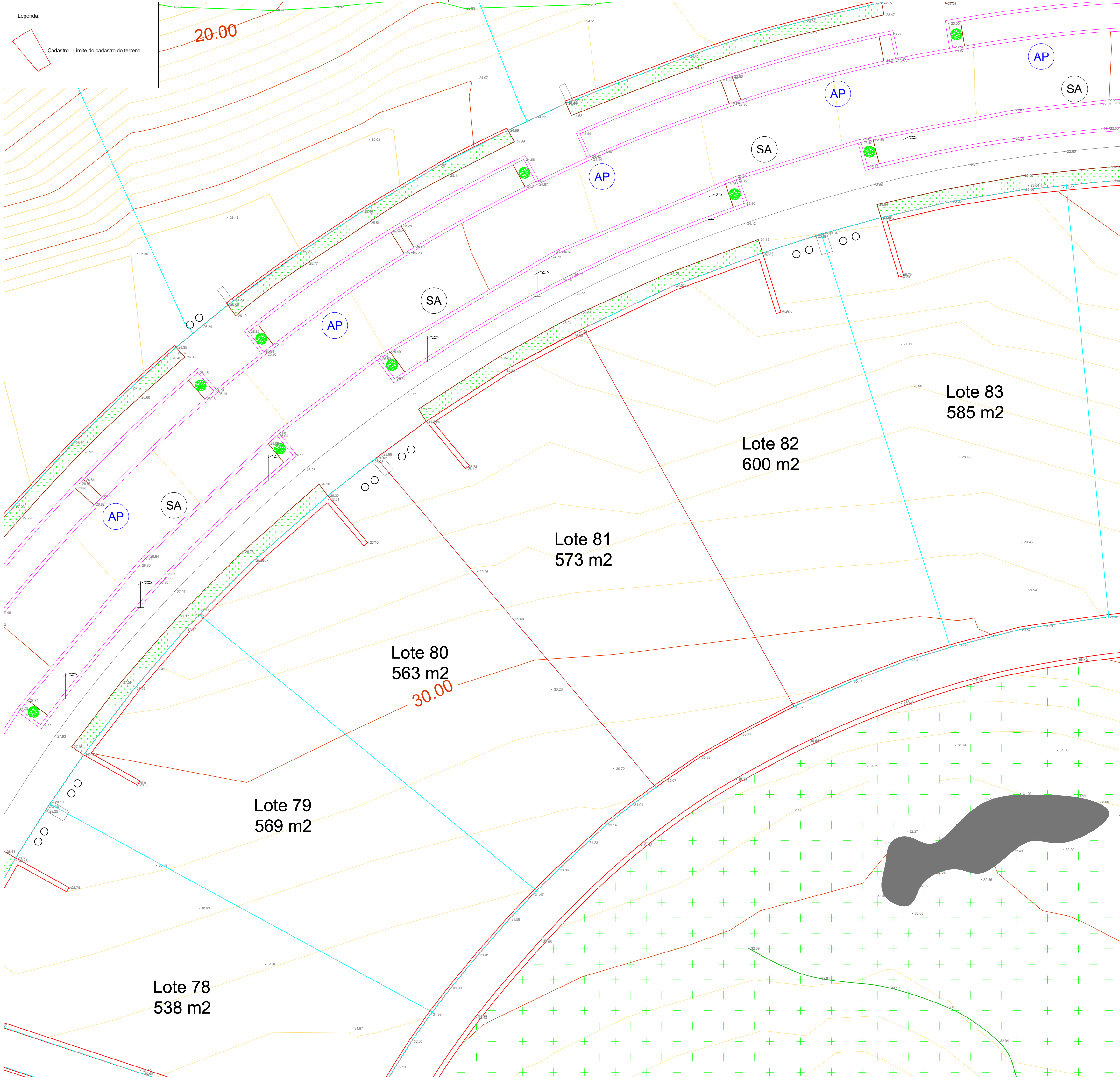
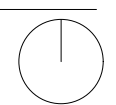

Legenda:

- Cadastro - Limite do cadastro do terreno
- Pretensão - Implantação do edificado
- CS - Cota de soleira do edificado
- CC - Cota do ponto mais alto da cobertura

Área de impermeabilização = 334,00m²

Pavimentos exteriores impermeabilizados

- Calçada em cubos de granito amarelo de Mondim 7x9cm
- Lajetas de mármore travertino
- Piscina

Área não impermeabilizada:

- Área verde

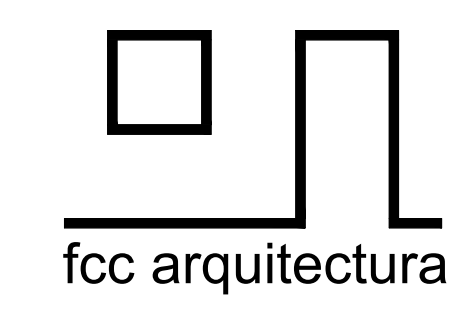
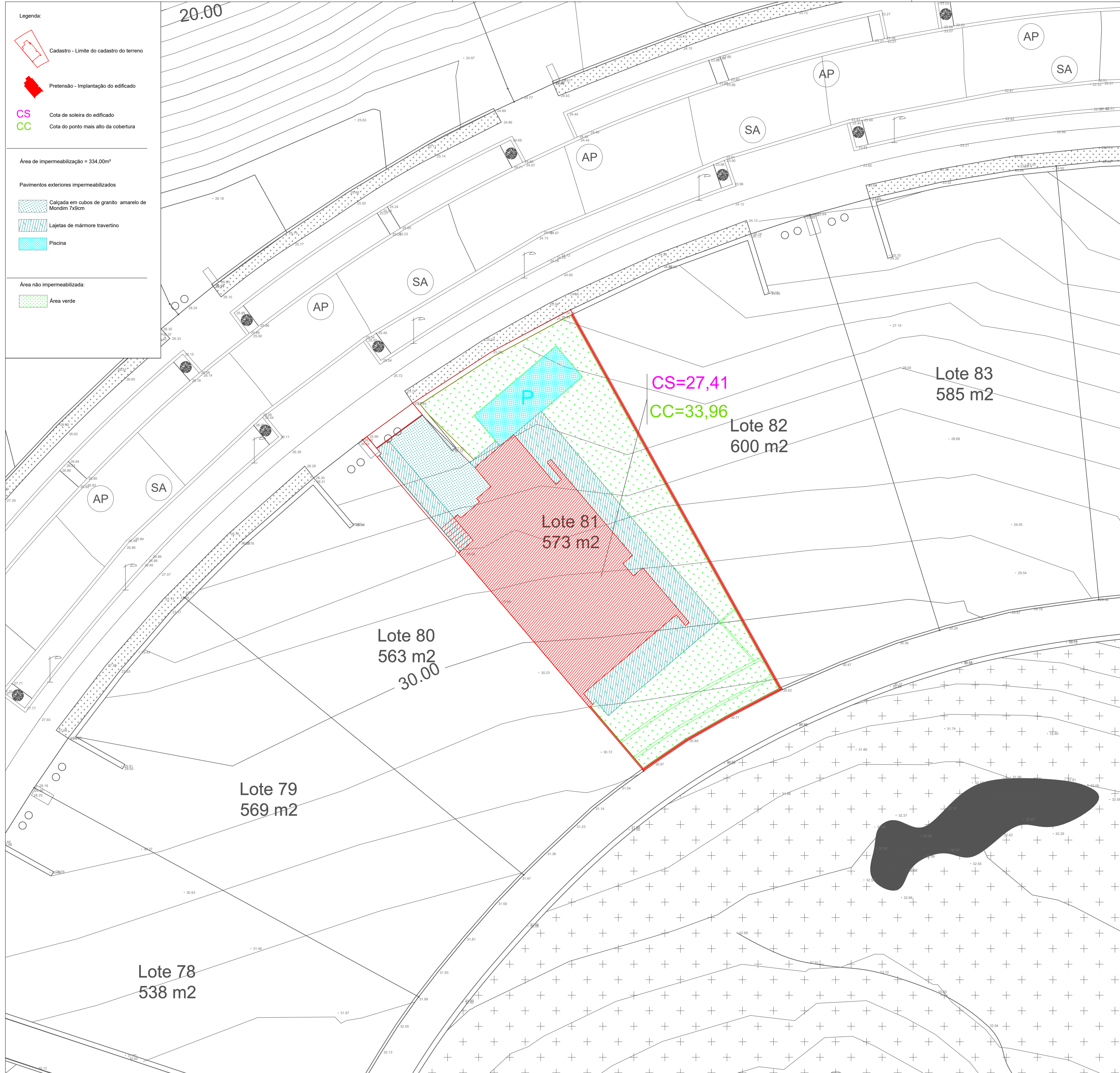

requerente
Momento de Viragem Lda

descrição do projecto
construção de moradia unifamiliar
loteamento alv nº3/13

coordenador de projecto
Ana Lúcia Fernandes Loureiro

autor de projecto
Ana Lúcia Fernandes Loureiro
Fernando de Castro Martins Coelho

especialidade fase de projecto
arquitectura licenciamento

titulo do desenho escala
levantamento topográfico sobreposto com 1|200
implantação da pretensão

revisão LOTE 81

data nº 02
07.2021 81.ARQ.LIC.02.01

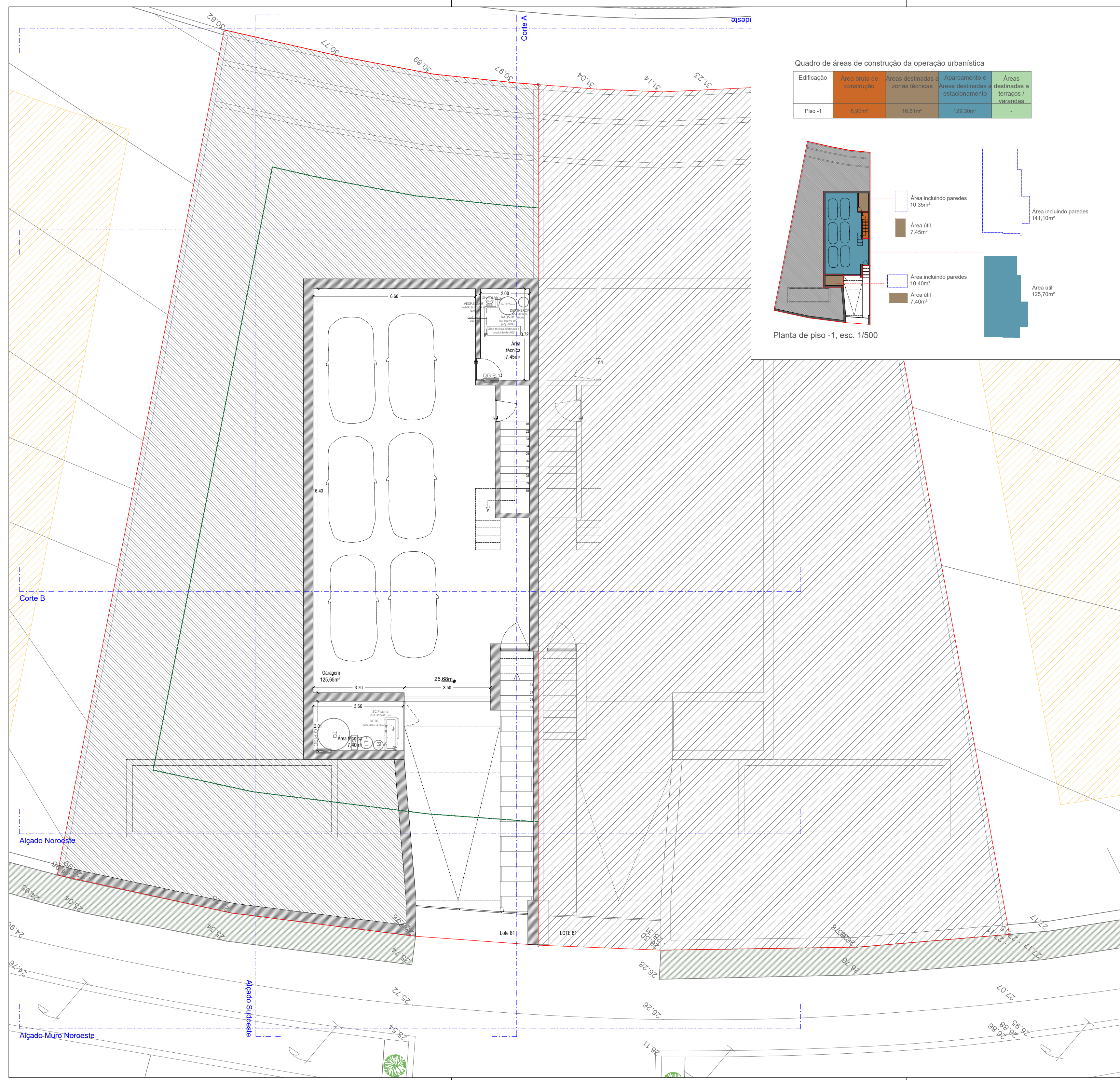

Quadro de áreas de construção da operação urbanística

Edificação	Área bruta de construção	Áreas destinadas a zonas técnicas	Aparcamento e Áreas destinadas a estacionamento	Áreas destinadas a terraços / varandas
Piso -1	8,90m²	16,51m²	129,30m²	-

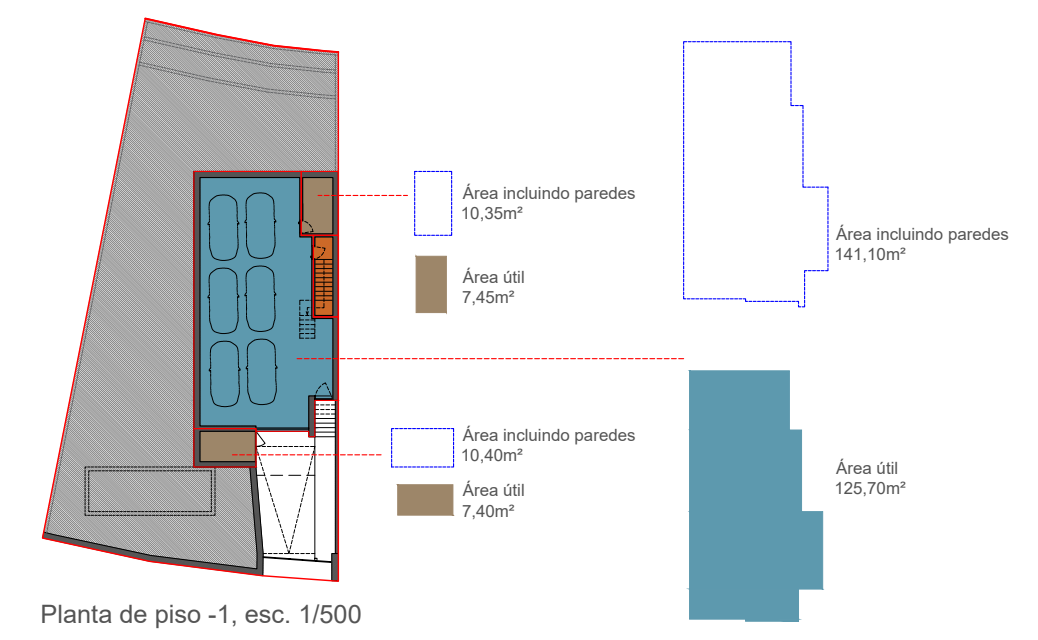

Planta de piso -1, esc. 1/500

Legenda:

- 35.04m Cotas proposta
- 26.30 Cotas envolvente
- Pavimentos**
- Calçada
- Lajetas de mármore travertino
- Arranjos exteriores**
- Relva / vegetação
- Polígono base**
- Polígono base
- Limite do terreno**
- Limite do terreno

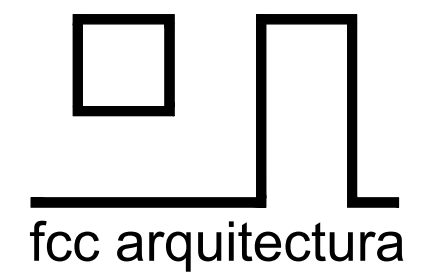

requerente
Momento de Viragem Lda

descrição do projecto
construção de moradia unifamiliar
loteamento alv nº3/13

coordenador de projecto
Ana Lúcia Fernandes Loureiro

autor de projecto
Ana Lúcia Fernandes Loureiro
Fernando de Castro Martins Coelho

especialidade **fase de projecto**
arquitectura **licenciamento**

titulo do desenho **escala**
planta de piso -1 **1|200**

revisão **LOTE 81**

data **nº 04**
07.2021 **81.ARQ.LIC.04.01**

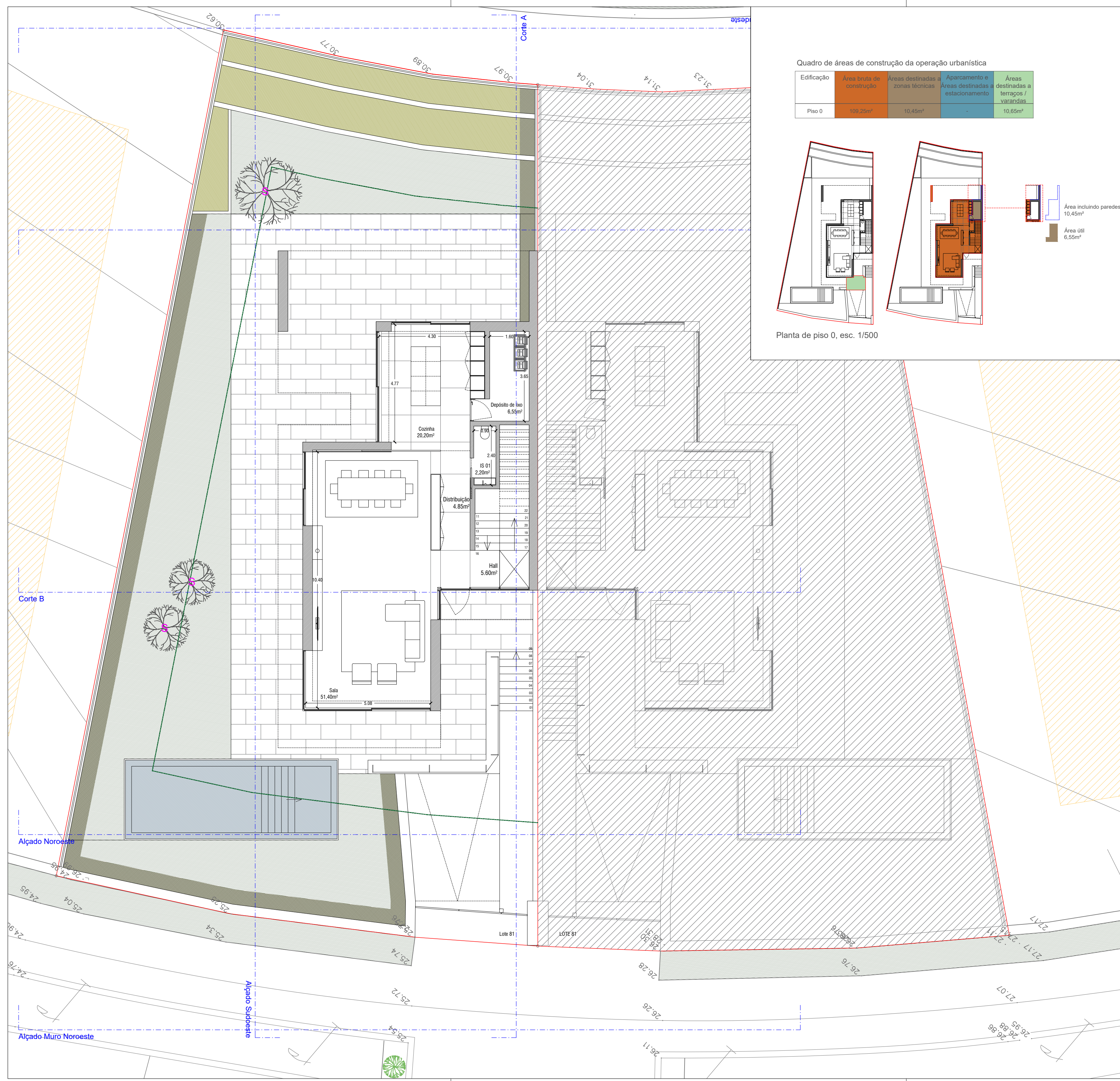

Quadro de áreas de construção da operação urbanística

Edificação	Área bruta de construção	Áreas destinadas a zonas técnicas	Aparcamento e Áreas destinadas a estacionamento	Áreas destinadas a terraços / varandas
Piso 0	100,25m²	10,45m²		10,65m²

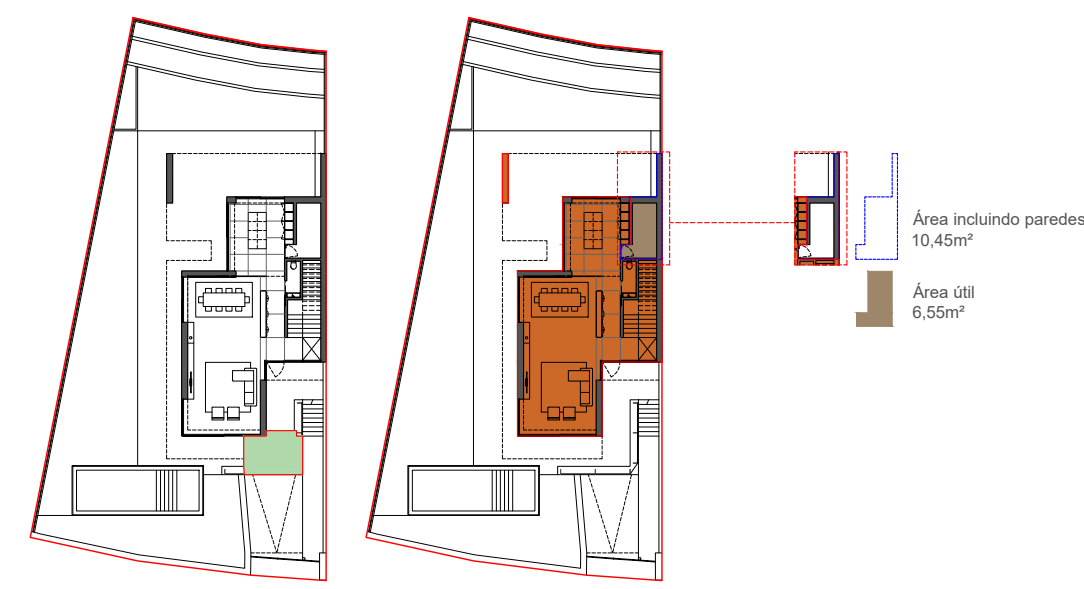

Planta de piso 0, esc. 1/500

- Legenda:**
- 35.04m Cotas proposta
 - 26.30 Cotas envolvente
- Pavimentos**
- Calçada
 - Lajetas de mármore travertino
- Arranjos exteriores**
- Relva / vegetação
- Polígono base**
- Limite do terreno

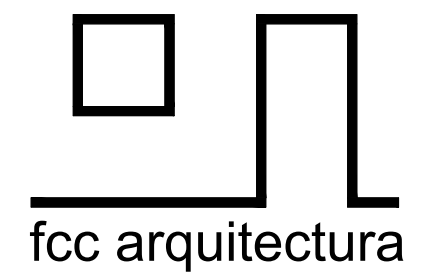

requerente
Momento de Viragem Lda

descrição do projecto
construção de moradia unifamiliar
loteamento alv nº3/13

coordenador de projecto
Ana Lúcia Fernandes Loureiro

autor de projecto
Ana Lúcia Fernandes Loureiro
Fernando de Castro Martins Coelho

especialidade
arquitectura

fase de projecto
licenciamento

titulo do desenho
planta de piso 0

escala
1/100

revisão

LOTE 81

data
07.2021

nº 05
81.ARQ.LIC.05.01

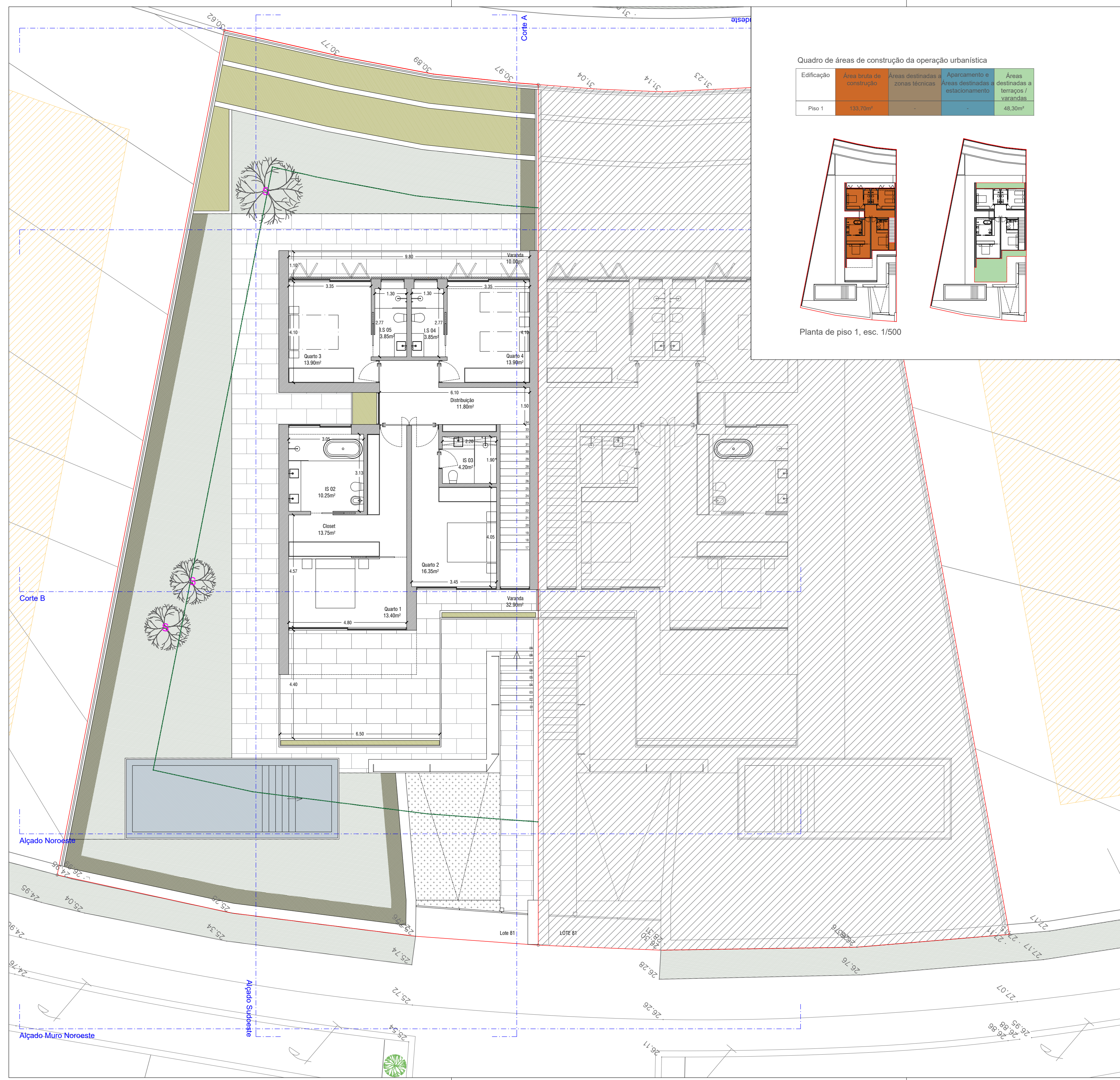

Quadro de áreas de construção da operação urbanística

Edificação	Área bruta de construção	Áreas destinadas a zonas técnicas	Aparcamento e Áreas destinadas a estacionamento	Áreas destinadas a terraços / varandas
Piso 1	133,70m ²	-	-	48,30m ²



Planta de piso 1, esc. 1/500

Legenda:

- Cotas proposta
- Cotas envolvente
- Pavimentos**
- Calçada
- Lajetas de mármore travertino
- Arranjos exteriores**
- Relva / vegetação
- Polígono base**
- Polígono base
- Limite do terreno**
- Limite do terreno

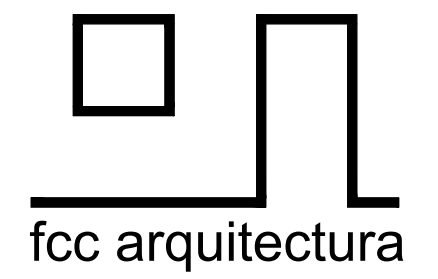

requerente
Momento de Viragem Lda

descrição do projecto
construção de moradia unifamiliar
loteamento alv nº3/13

coordenador de projecto
Ana Lúcia Fernandes Loureiro

autor de projecto
Ana Lúcia Fernandes Loureiro
Fernando de Castro Martins Coelho

especialidade **fase de projecto**
arquitectura licenciamento

titulo do desenho **escala**
planta de piso 1 1|200

revisão **LOTE 81**

data **nº 06**
07.2021 81.ARQ.LIC.06.01

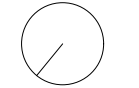

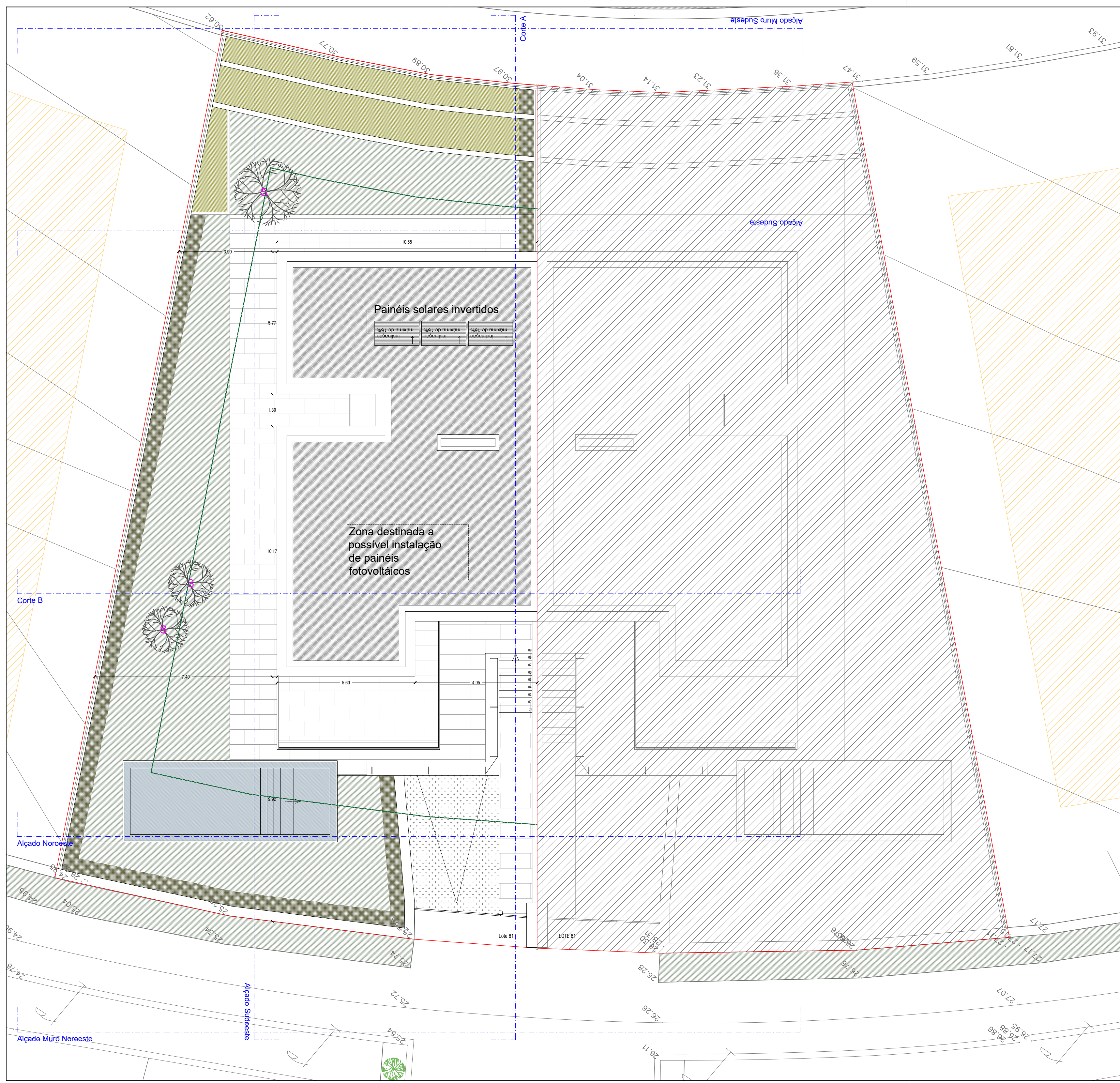

- Legenda:**
- Cotas proposta
 - Cotas envolvente
- Pavimentos**
- Calçada
 - Lajetas de mármore travertino
- Arranjos exteriores**
- Relva / vegetação
- Polígono base**
- Polígono base
- Limite do terreno**
- Limite do terreno

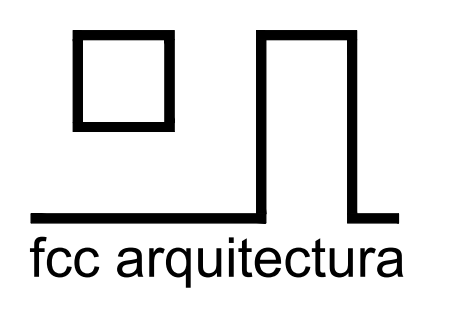

requerente
Momento de Viragem Lda

descrição do projecto
construção de moradia unifamiliar
loteamento alv nº3/13

coordenador de projecto
Ana Lúcia Fernandes Loureiro

autor de projecto
Ana Lúcia Fernandes Loureiro
Fernando de Castro Martins Coelho

especialidade **fase de projecto**
arquitectura **licenciamento**

titulo do desenho **escala**
planta de cobertura **1|100**

revisão **LOTE 81**

data **nº 07**
07.2021 **81.ARQ.LIC.07.01**

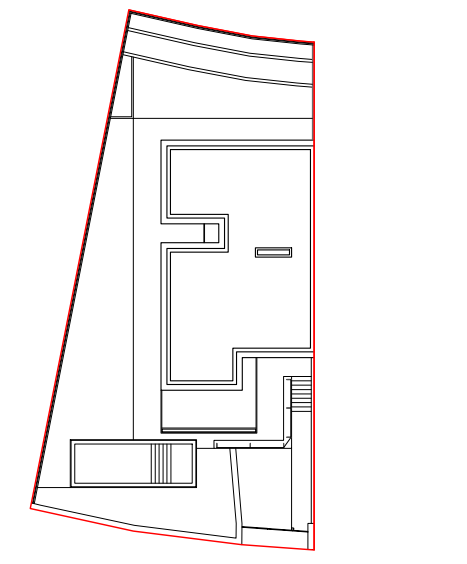

Alçado Muro Noroeste

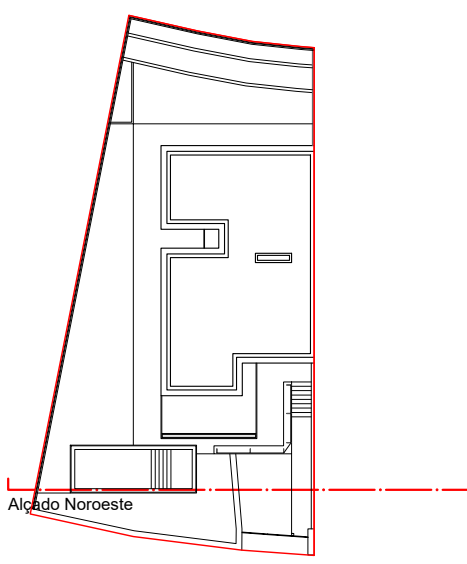

Alçado Noroeste

- Legenda:
- Perfil de terreno existente
 - Perfil de terreno a licenciar
 - Perfil de terreno a manter

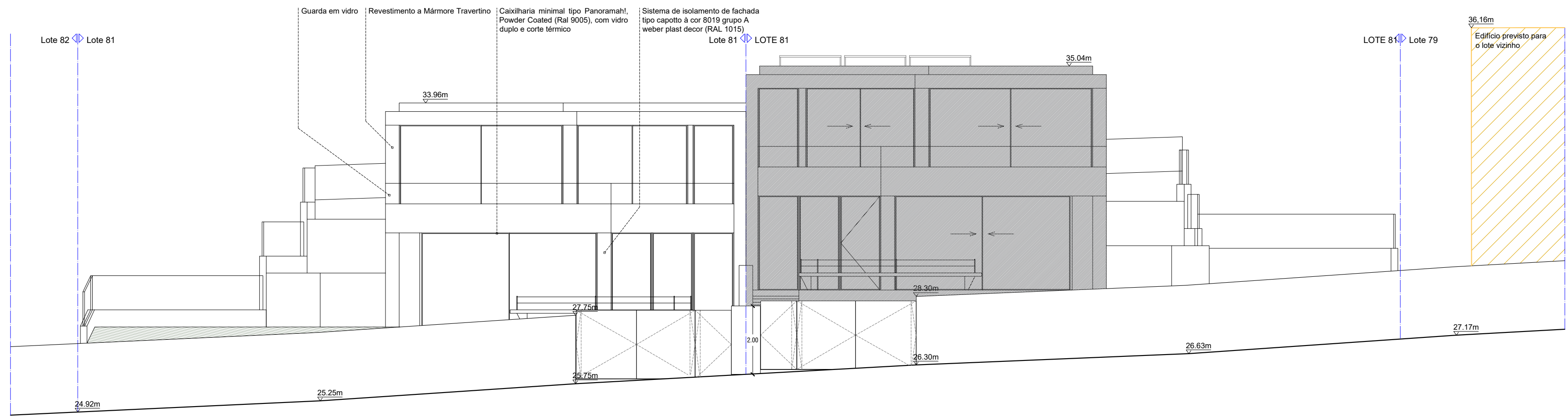

Alçado Muro Noroeste

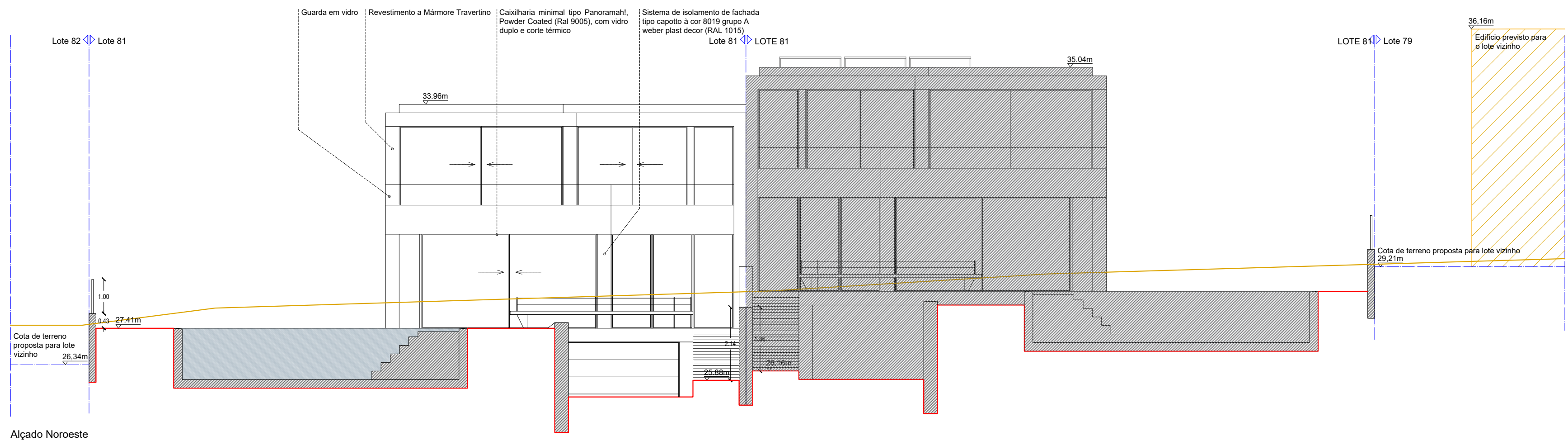

Alçado Noroeste

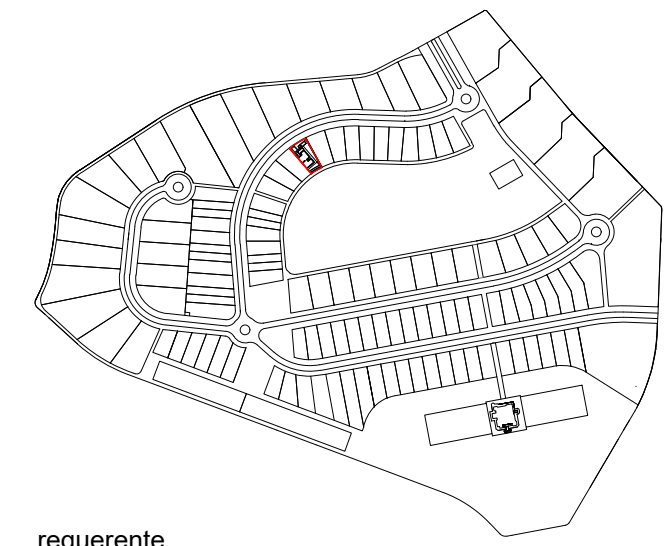
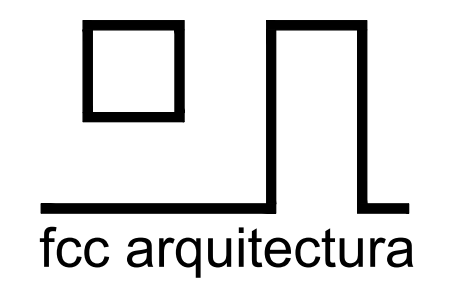

requerente
Momento de Viragem Lda

descrição do projecto
construção de moradia unifamiliar
loteamento alv nº3/13

coordenador de projecto
Ana Lúcia Fernandes Loureiro

autor de projecto
Ana Lúcia Fernandes Loureiro
Fernando de Castro Martins Coelho

especialidade fase de projecto
arquitectura licenciamento

título do desenho escala
alçado muro noroeste e alçado noroeste 1|200

revisão LOTE 81

data nº 08
07.2021 81.ARQ.LIC.08.01

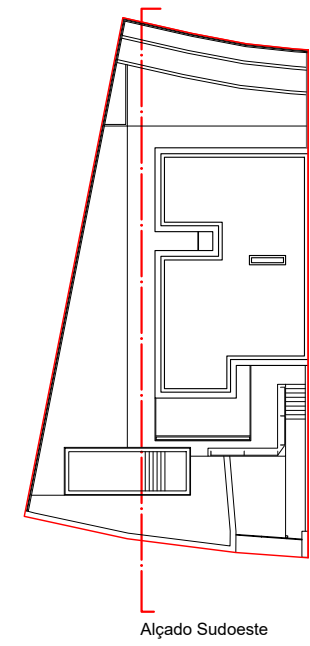

Alçado Sudoeste

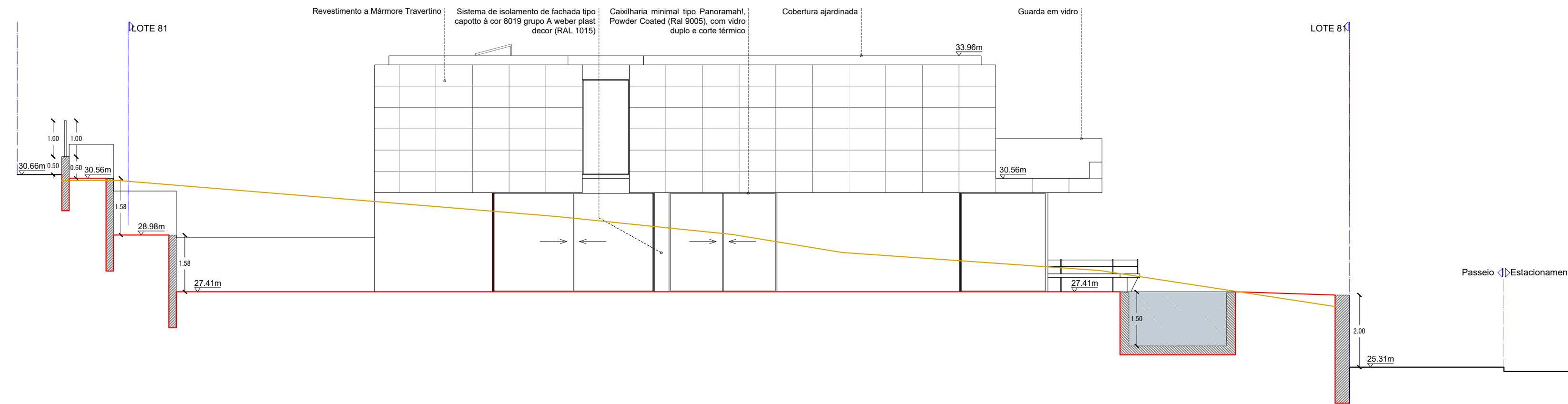

Legenda:

- Perfil de terreno existente
- Perfil de terreno a licenciar
- Perfil de terreno a manter

Revestimento a Mámore Travertino | Sistema de isolamento de fachada tipo capotto à cor 8019 grupo A weber plast decor (RAL 1015) | Caixaçaria minimal tipo Panoramat Powder Coated (Ral 9005), com vidro duplo e corte térmico | Cobertura ajardinada | Guarda em vidro

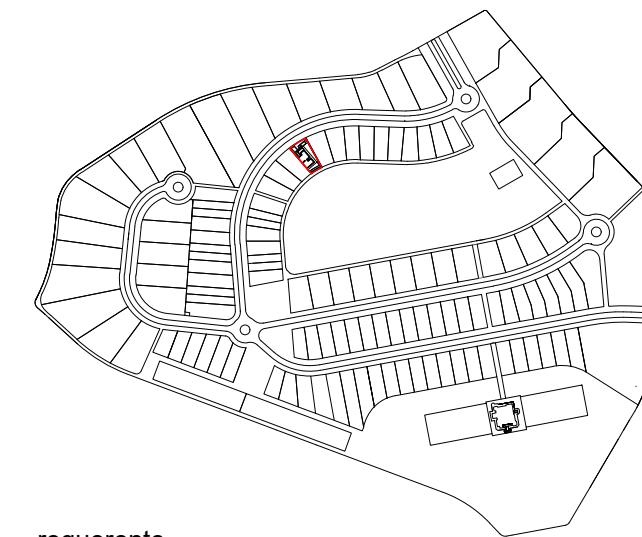
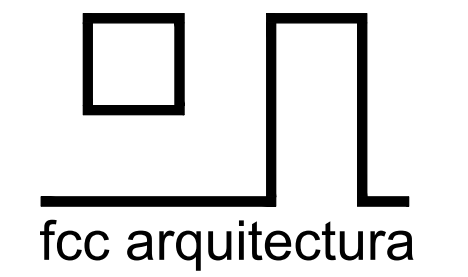

requerente
Momento de Viragem Lda

descrição do projecto
construção de moradia unifamiliar
loteamento alv nº3/13

coordenador de projecto
Ana Lúcia Fernandes Loureiro

autor de projecto
Ana Lúcia Fernandes Loureiro
Fernando de Castro Martins Coelho

especialidade fase de projecto
arquitectura licenciamento

título do desenho escala
alçado sudoeste 1/100

revisão LOTE 81

data nº 09
07.2021 81.ARQ.LIC.09.01

- Legenda:**
- Perfil de terreno existente
 - Perfil de terreno a licenciar
 - Perfil de terreno a manter

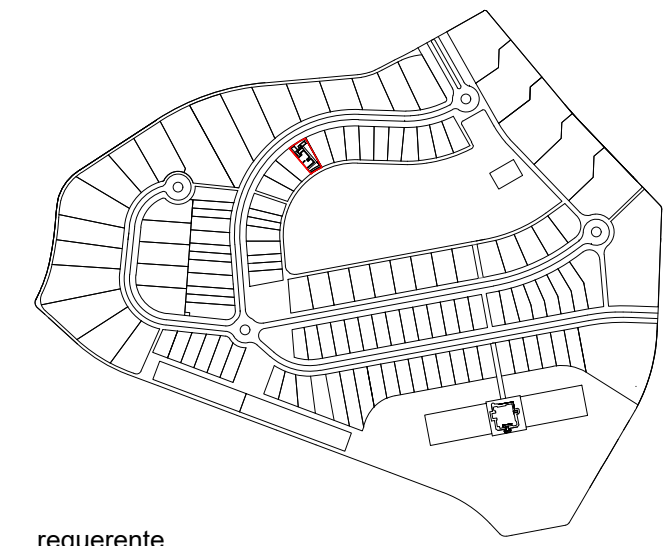
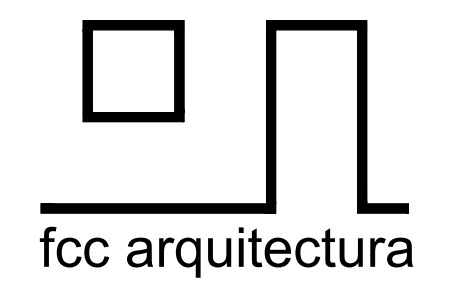
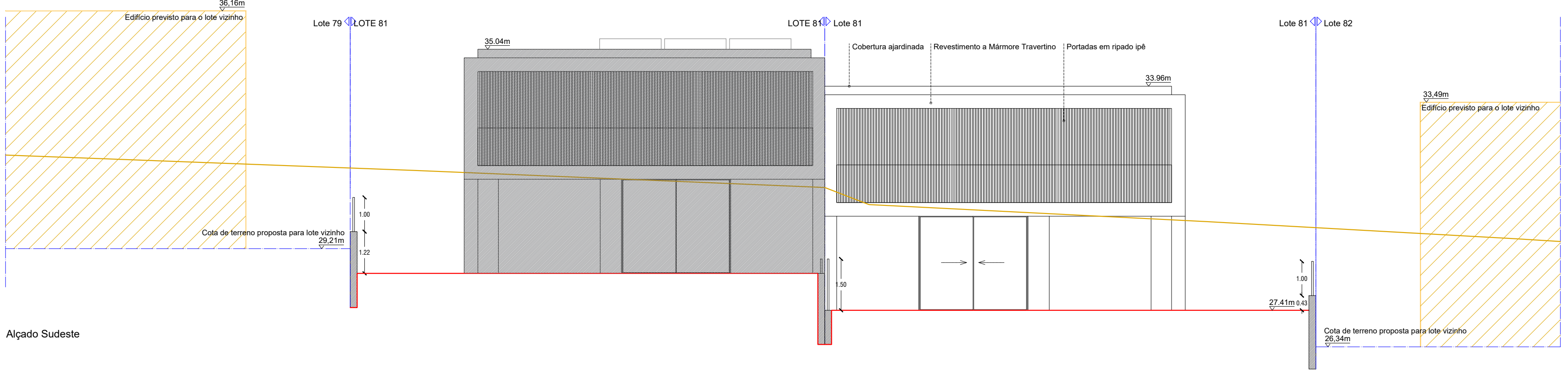
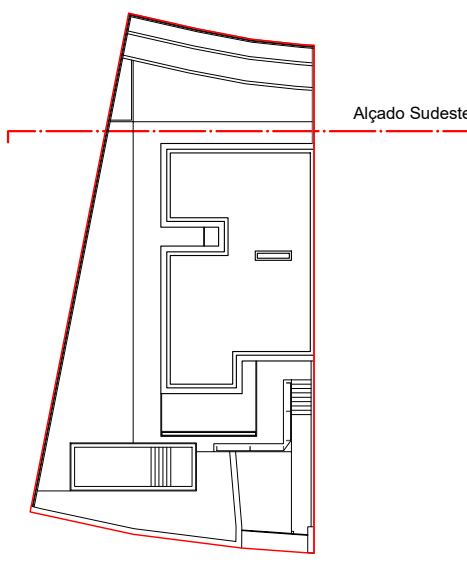
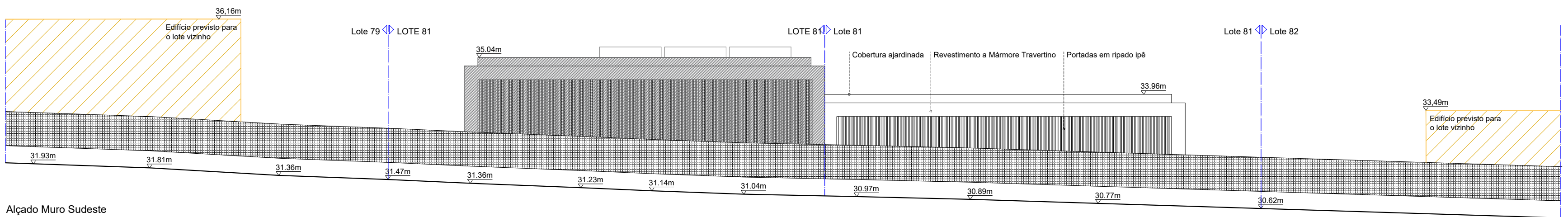
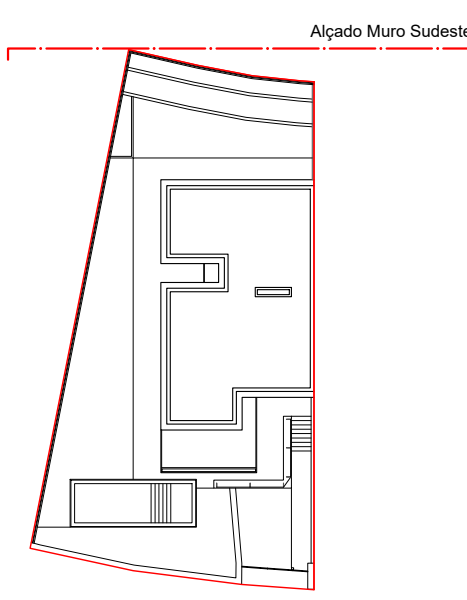

requerente
Momento de Viragem Lda

descrição do projecto
construção de moradia unifamiliar
loteamento alv nº3/13

coordenador de projecto
Ana Lúcia Fernandes Loureiro

autor de projecto
Ana Lúcia Fernandes Loureiro
Fernando de Castro Martins Coelho

especialidade fase de projecto
arquitectura licenciamento

título do desenho escala
alçado muro sudeste e alçado sudeste 1|100

revisão LOTE 81

data nº 10
07.2021 81.ARQ.LIC.10.01

- Legenda:
- Perfil de terreno existente
 - Perfil de terreno a licenciar
 - Perfil de terreno a manter

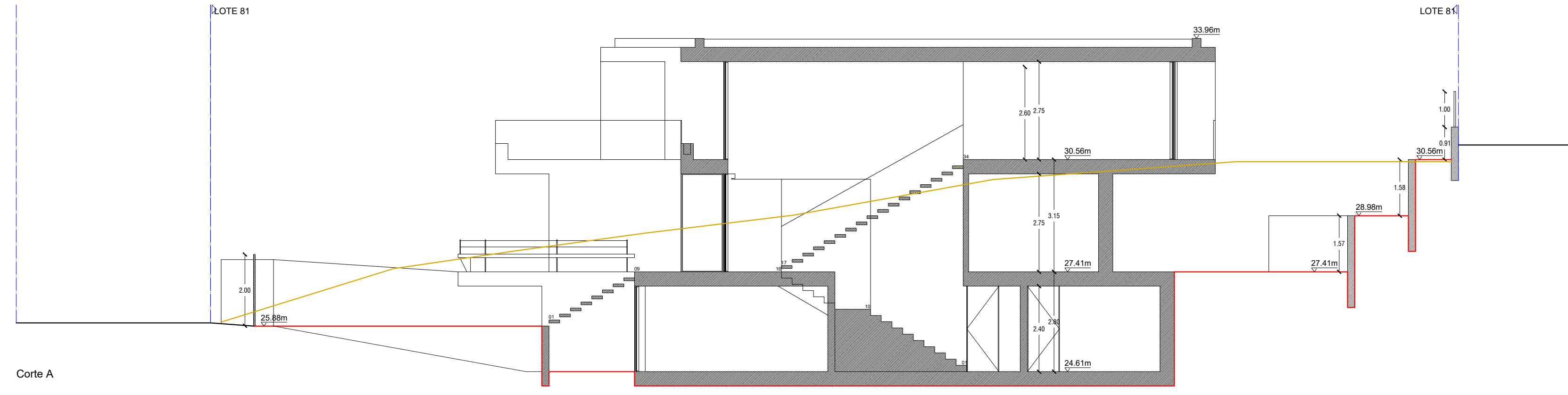
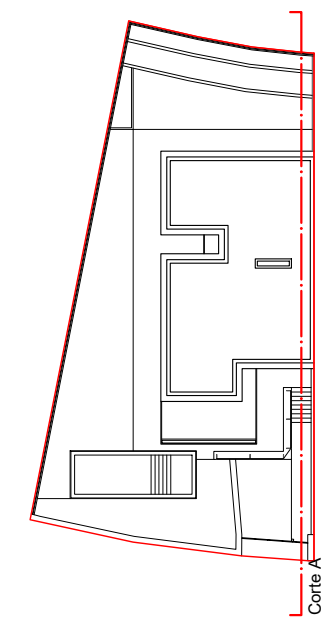

Corte A

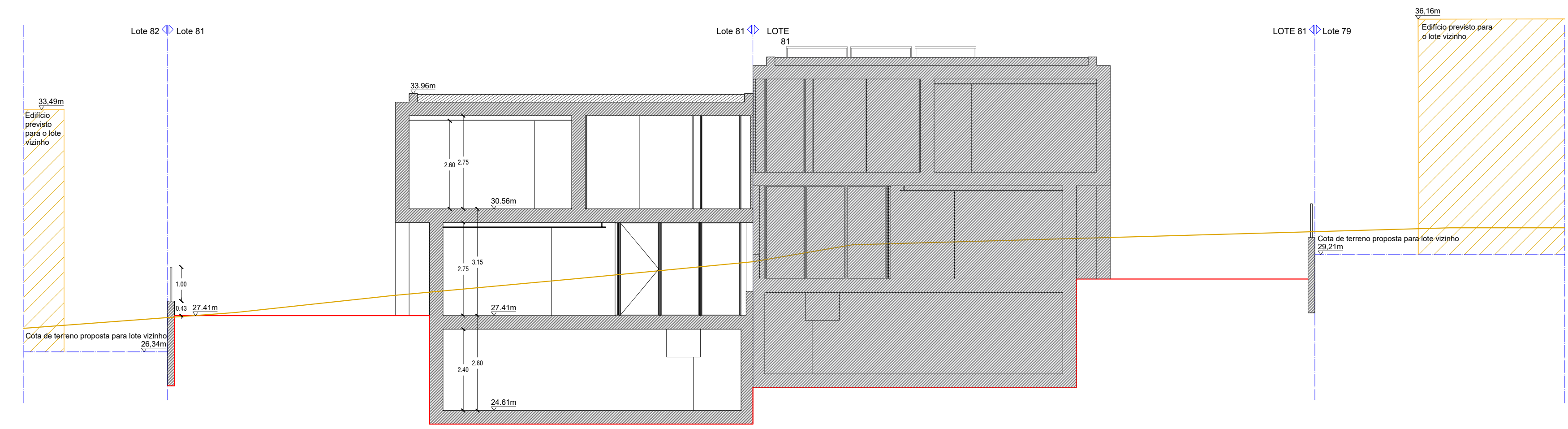
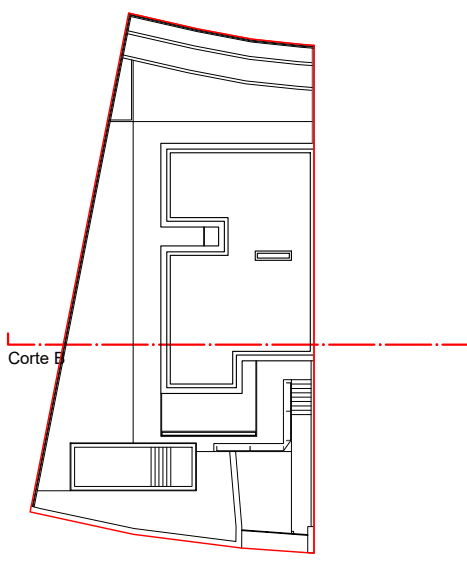

Corte B

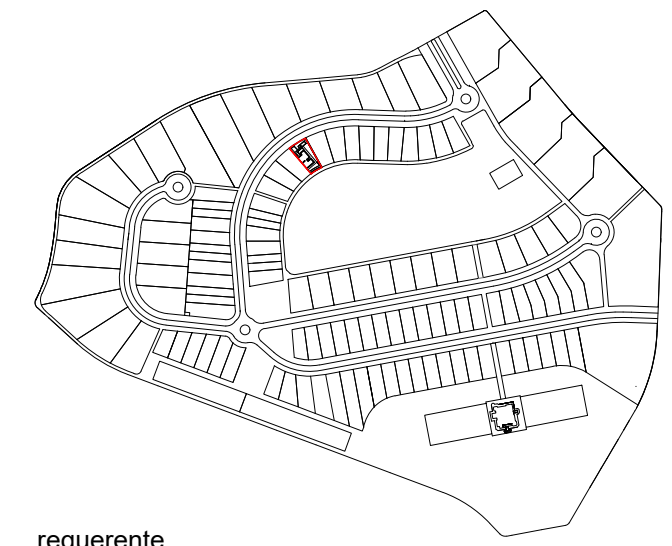
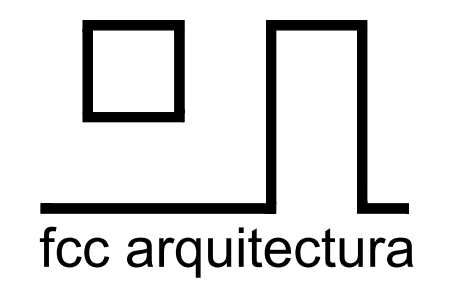

requerente
Momento de Viragem Lda

descrição do projecto
construção de moradia unifamiliar
loteamento alv nº3/13

coordenador de projecto
Ana Lúcia Fernandes Loureiro

autor de projecto
Ana Lúcia Fernandes Loureiro
Fernando de Castro Martins Coelho

especialidade fase de projecto
arquitectura licenciamento

titulo do desenho escala
corte A e corte B 1|100

revisão LOTE 81

data nº 11
07.2021 81.ARQ.LIC.11.01

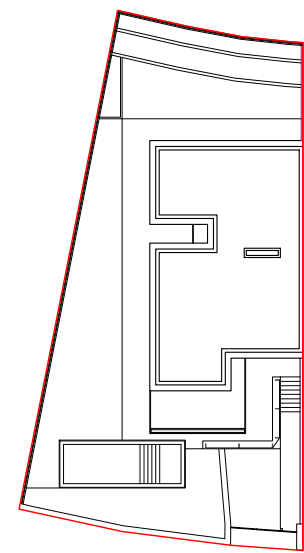

Alçado Muro Noroeste

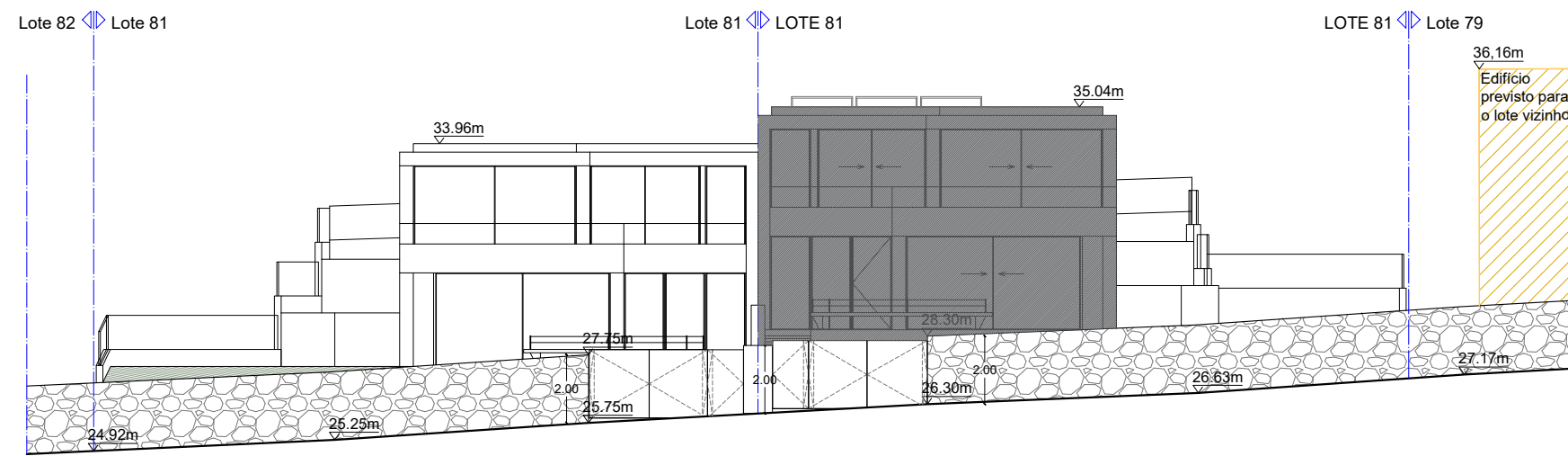

Alçado Muro Noroeste

esc. 1:200
(muro existente - construído ao abrigo do alv. de licença de obras nº100/12)

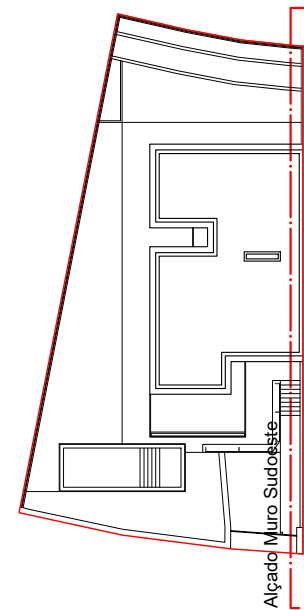

Alçado Muro Sudoeste

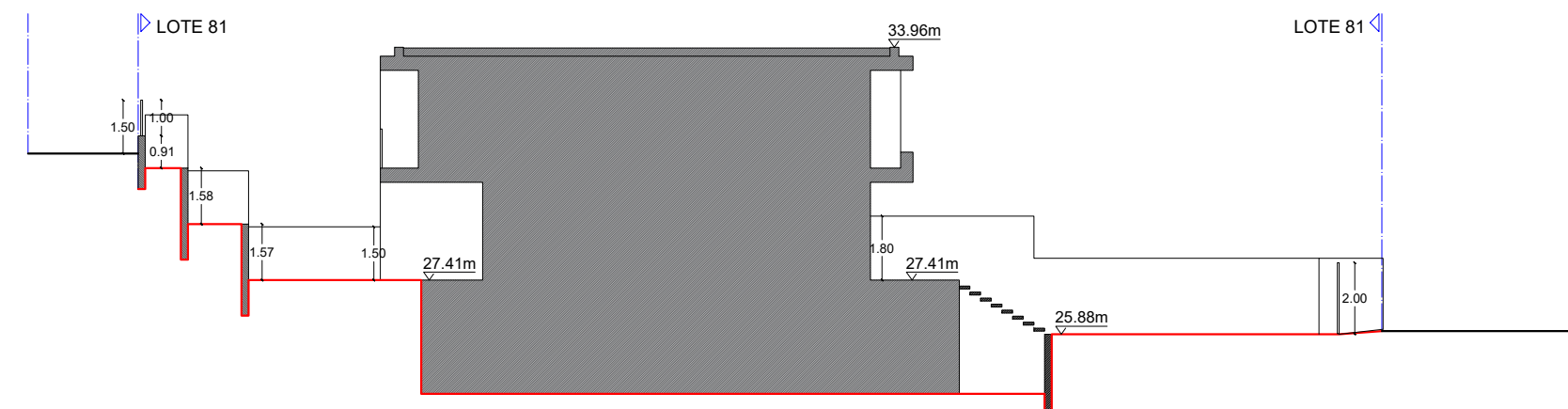

Alçado Muro Sudoeste, pelo interior do lote

Alçado Muro Sudeste

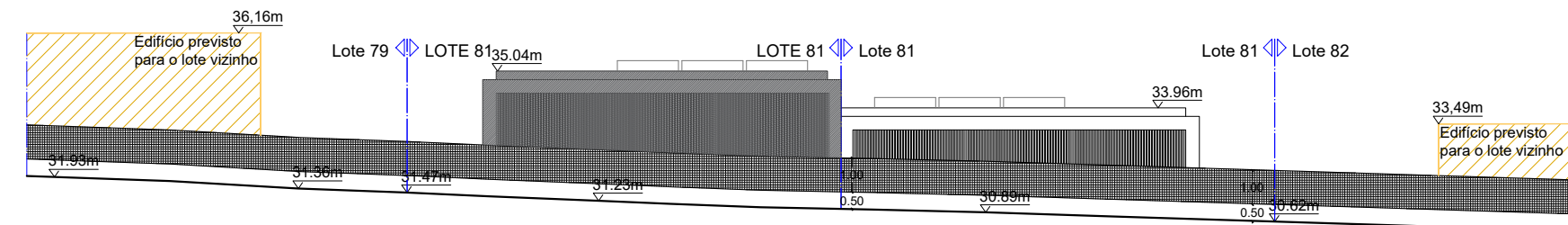
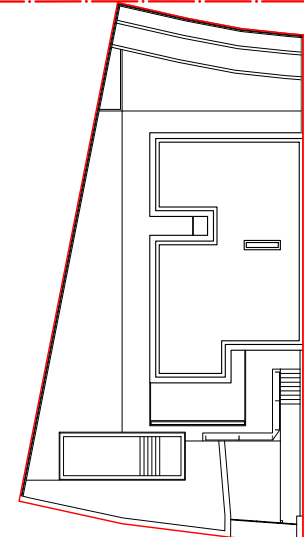

Alçado Muro Sudeste, pelo exterior do lote

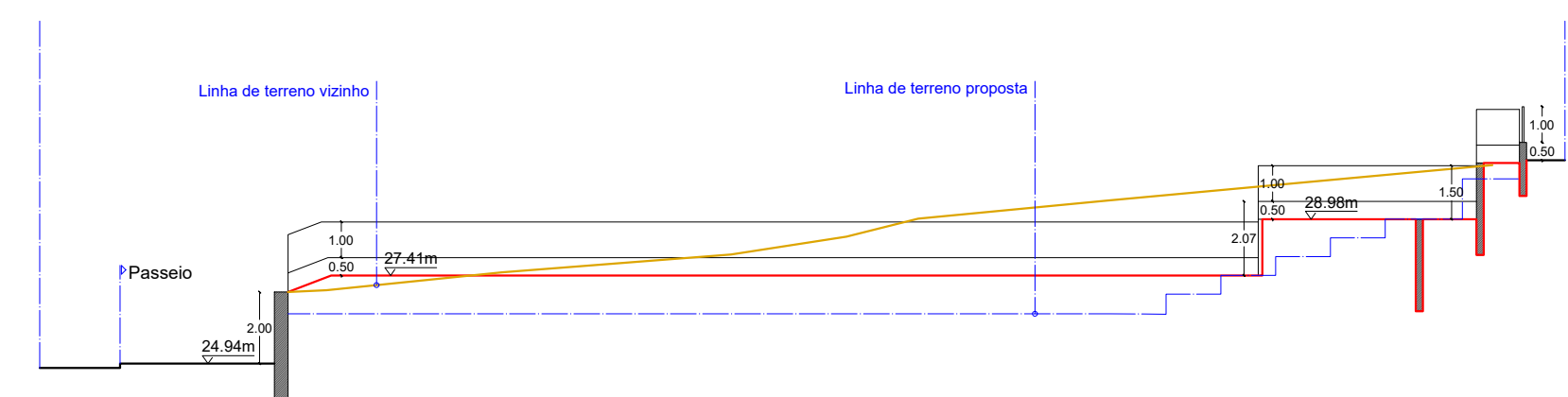
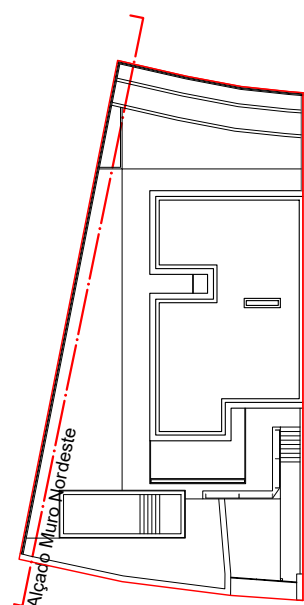

Alçado Muro Nordeste, pelo interior do lote

(Altura do muro pode variar conforme a construção adjacente, ver pormenores tipo de muro de separação entre lotes)

Muro de separação entre lotes, pormenores tipo

Nota:
- Muro a uma profundidade mínima de 0,75m

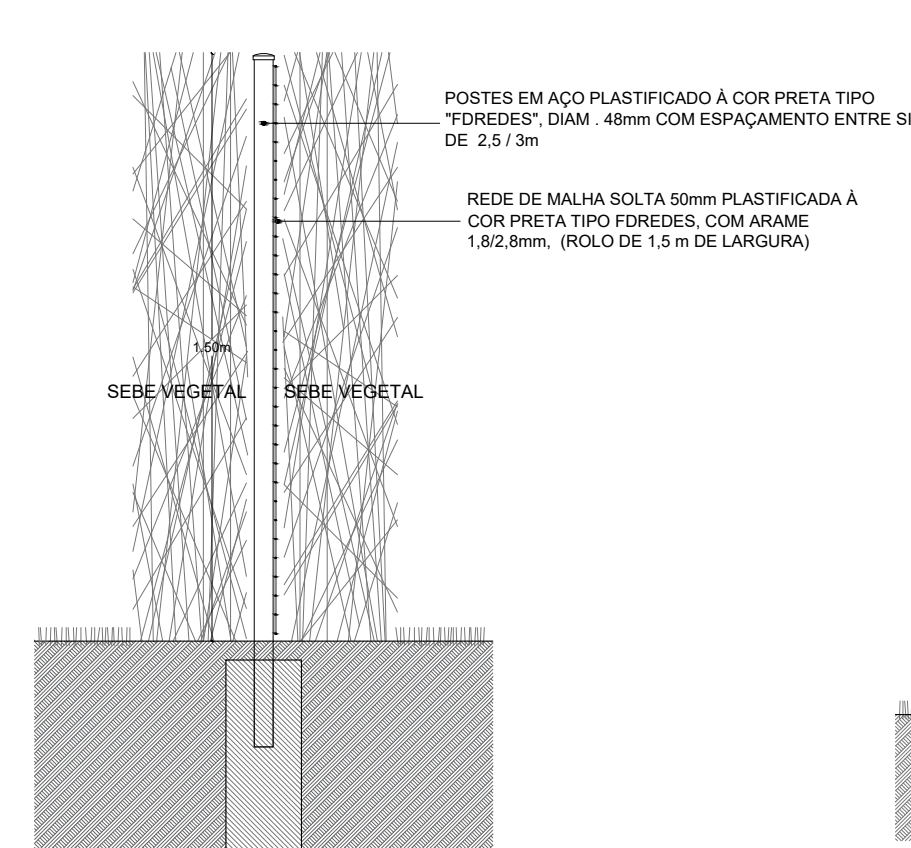

Corte esc. 1:20

Muro de separação entre lotes
Tipo A - sem desnível do terreno

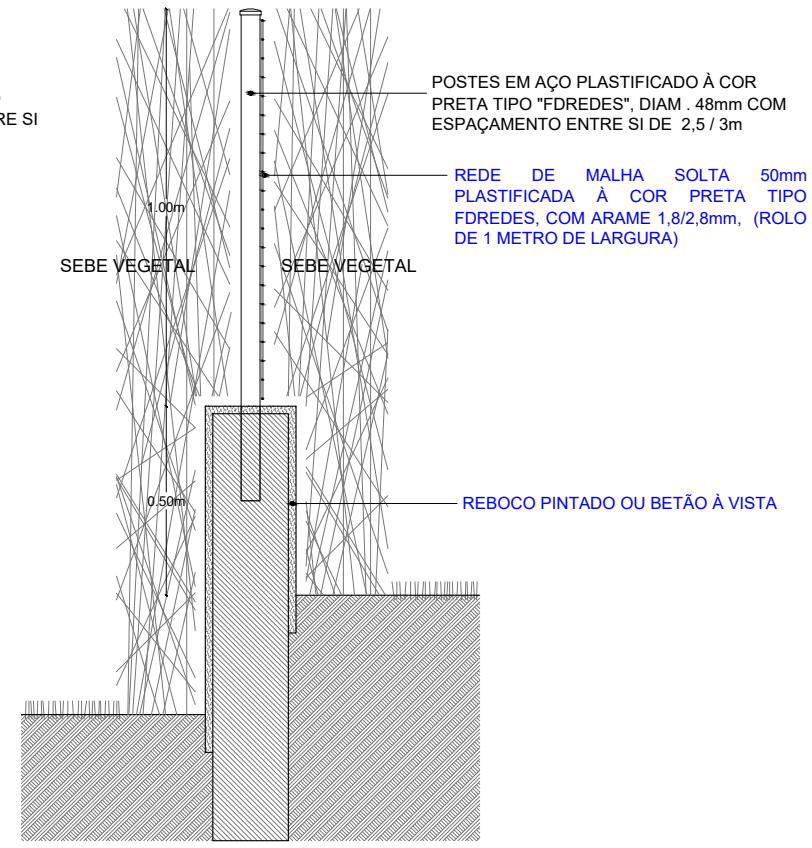

Corte esc. 1:20

Muro de separação entre lotes
Tipo B - com desnível do terreno

Muro de limite de lote com a via pública

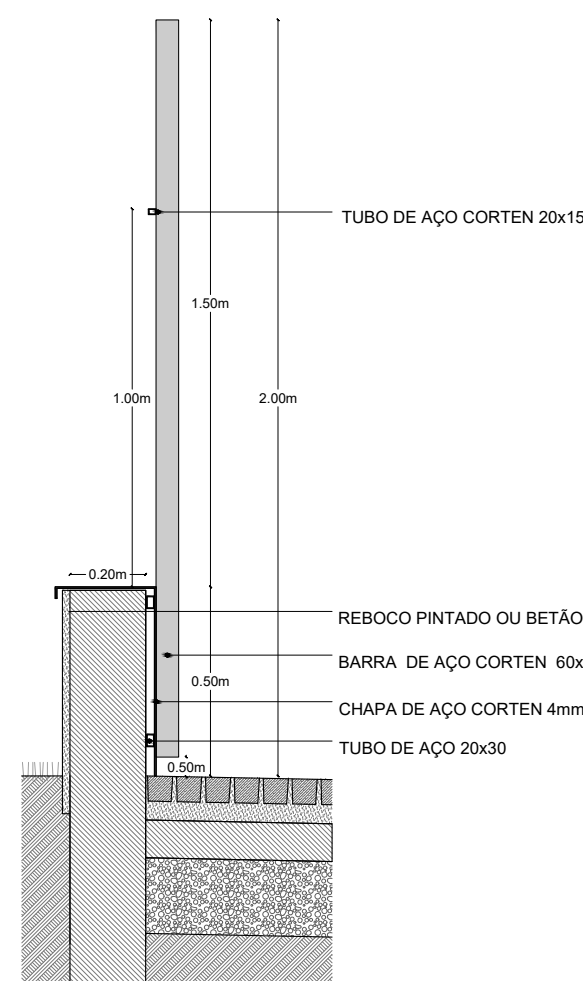

Corte esc. 1:20

Pormenor do muro de limite de lote com a via pública

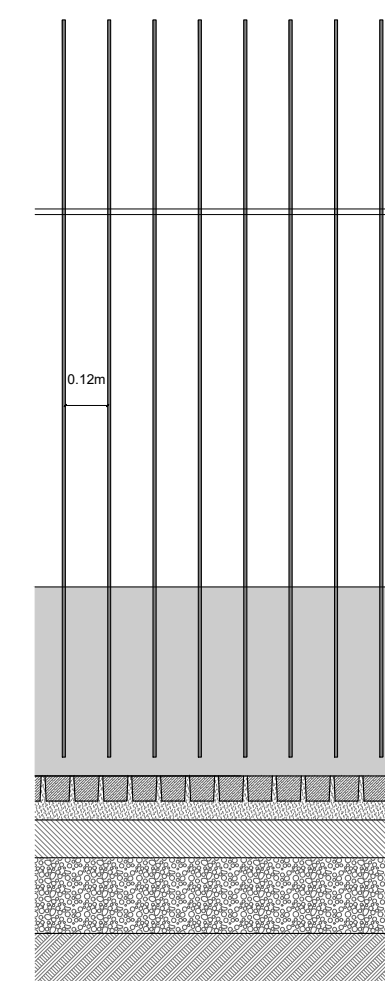

Alçado esc. 1:20

Alçado para a via pública

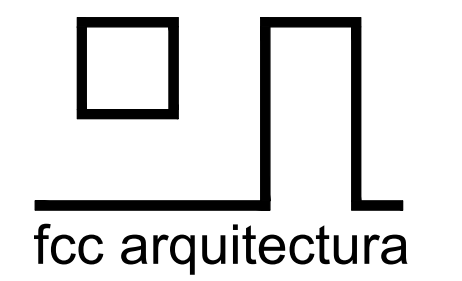

requerente
Momento de Viragem Lda

descrição do projecto
construção de moradia unifamiliar
loteamento alv nº3/13

coordenador de projecto
Ana Lúcia Fernandes Loureiro

autor de projecto
Ana Lúcia Fernandes Loureiro
Fernando de Castro Martins Coelho

especialidade
arquitectura

fase de projecto
licenciamento

título do desenho
muros e vedações

escala
1|200

revisão
LOTE 81

data
07.2021

nº 12
81.ARQ.LIC.12.01

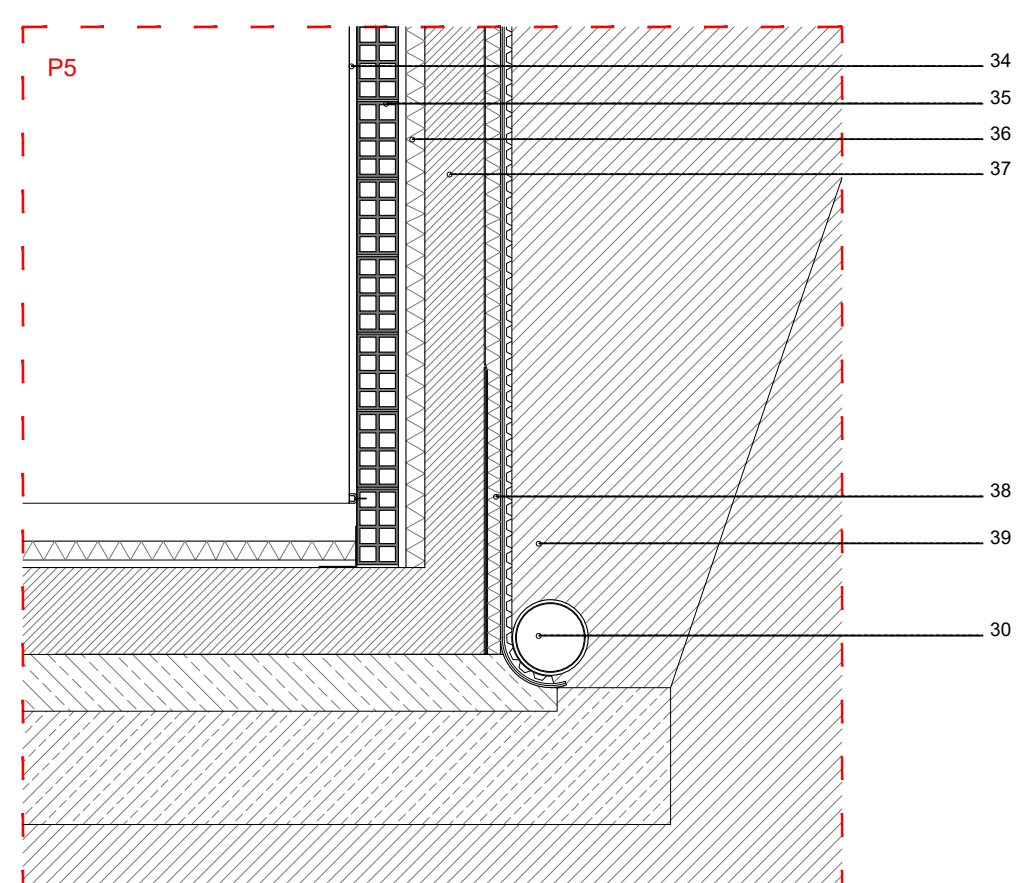
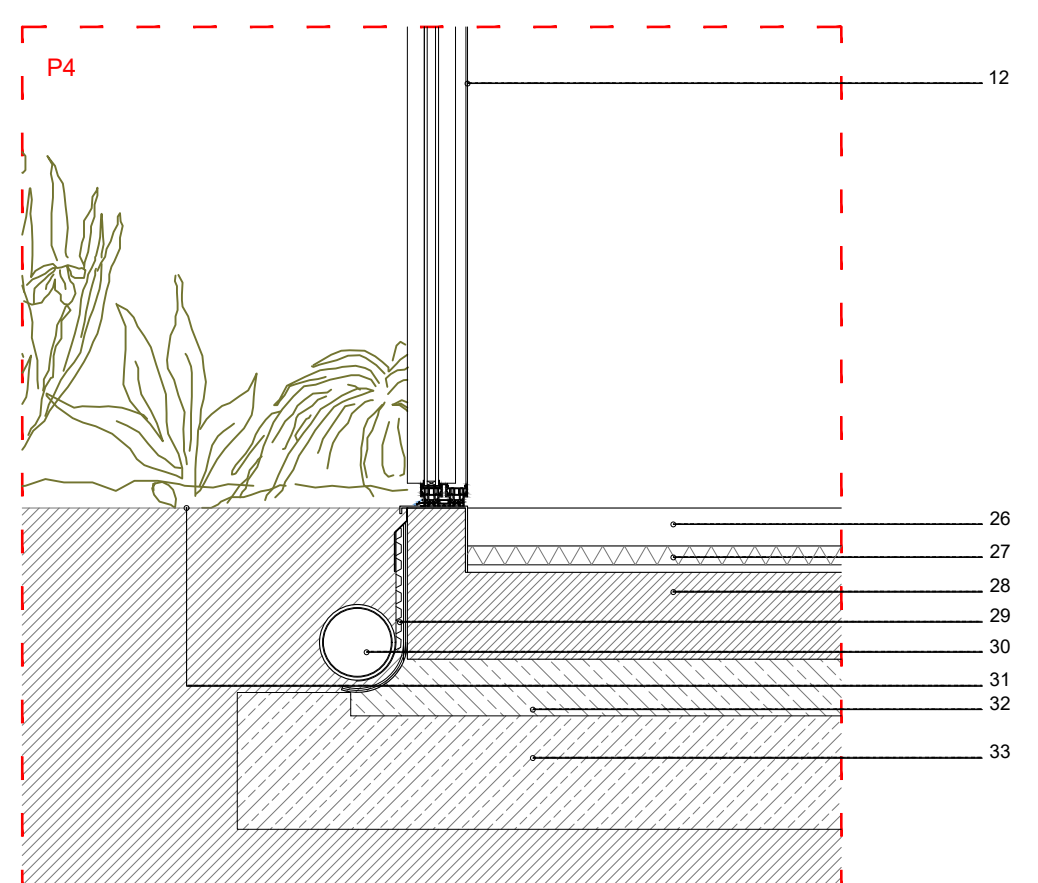
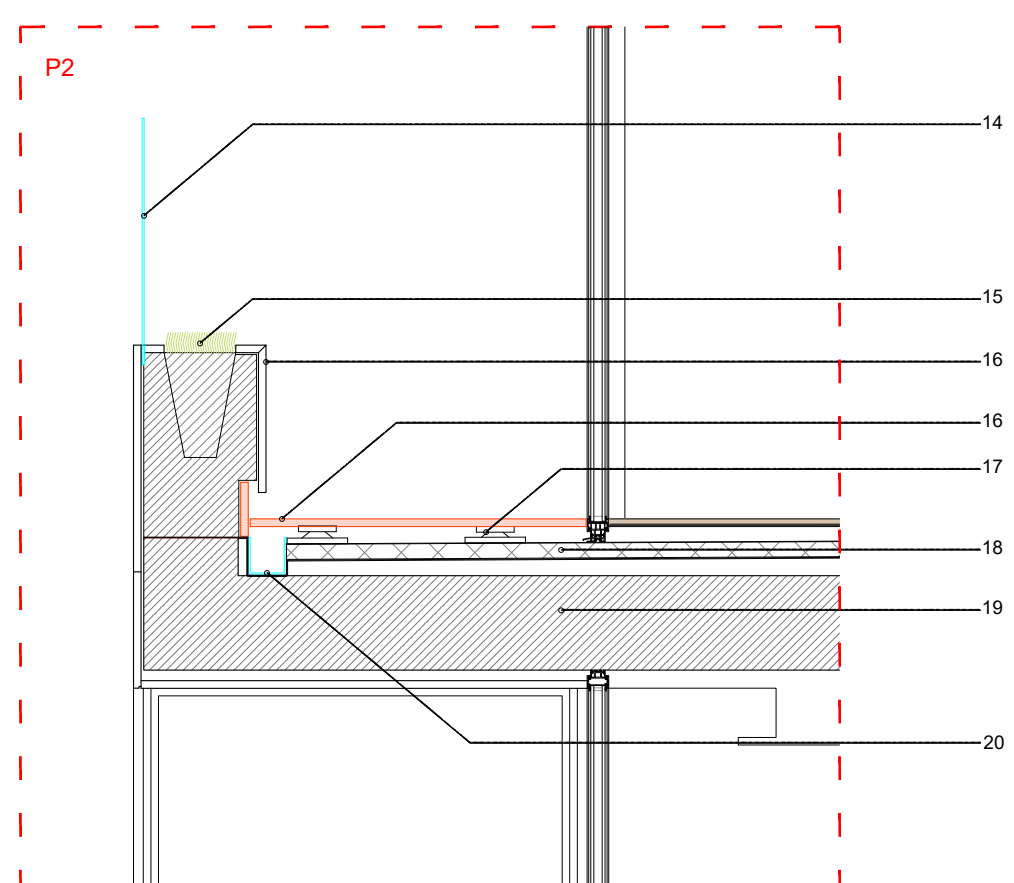
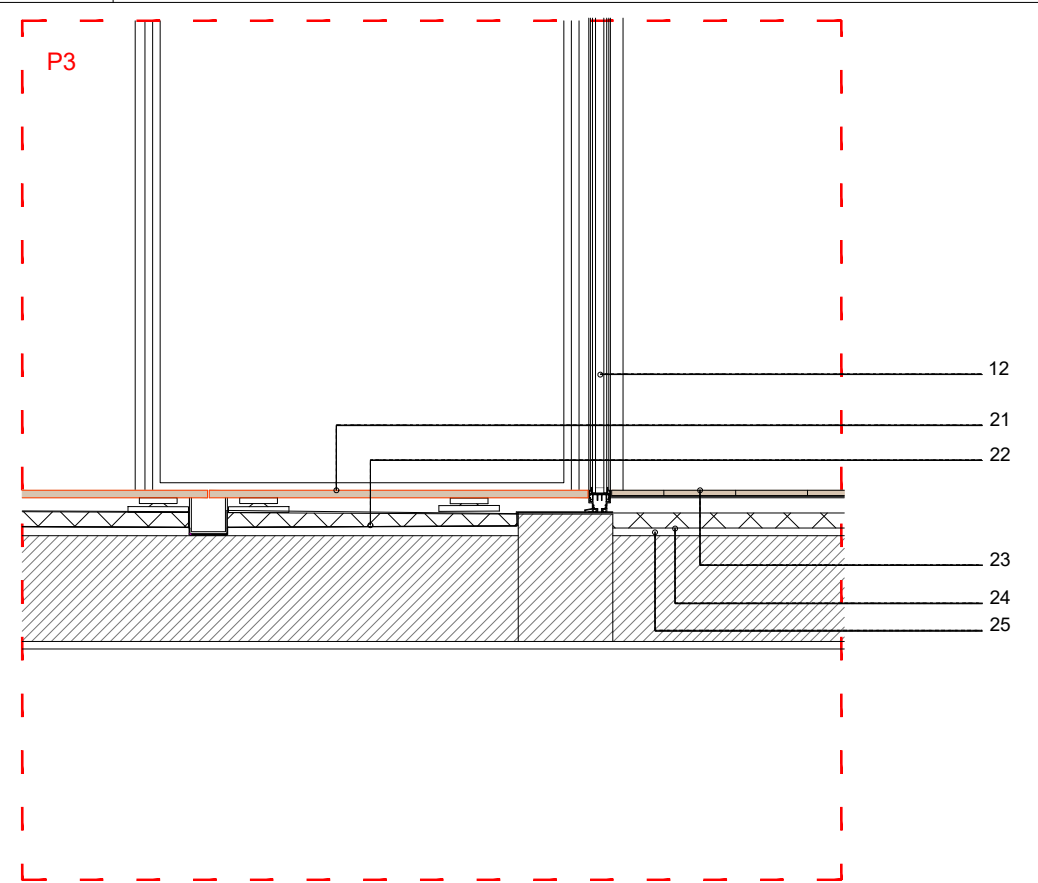
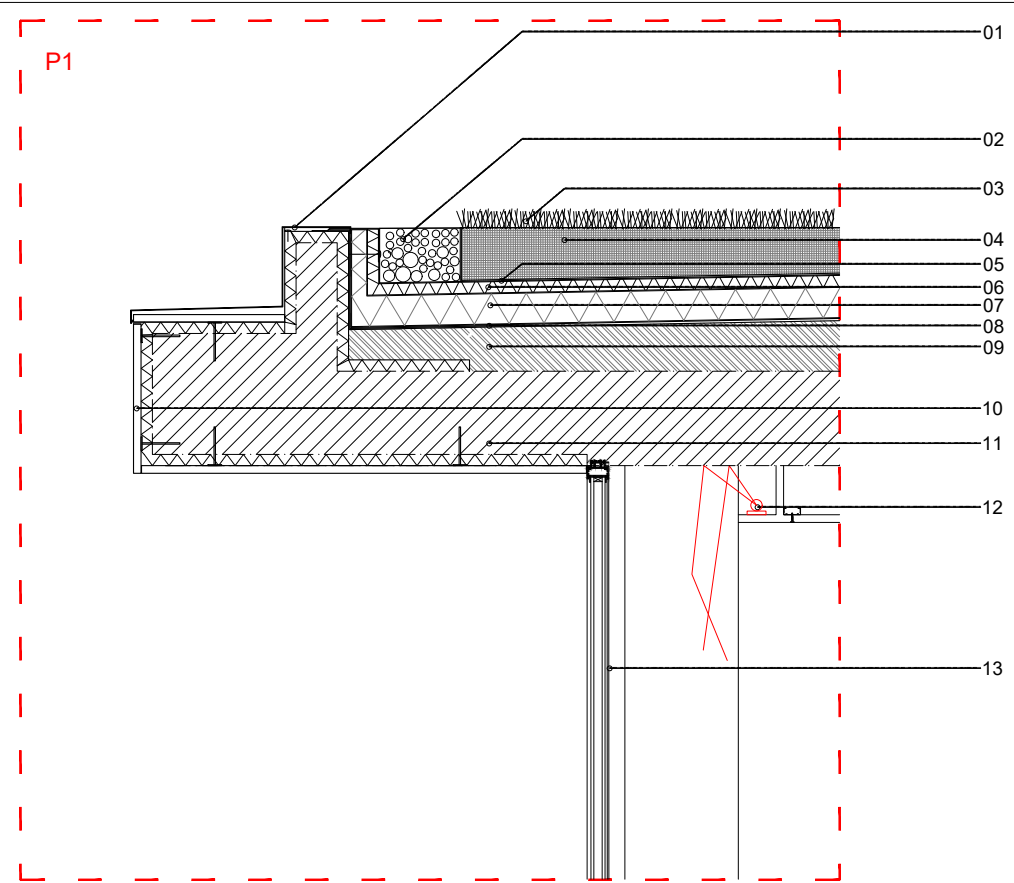

Legenda

- | | | | |
|--|--|--|--|
| 01 - Rufo em alumínio lacado | 12 - Linha de luz LED em sanca | 23 - Soalho macho-fêmea de 2 cm | 34 - Acabamento de parede em gesso projetado |
| 02 - Godo de 3 a 4 cm de diâmetro | 13 - Caixilharia do tipo minimal em alumínio com vidro duplo e corte térmico tipo Panoramah! | 24 - Isolamento de pavimento | 35 - Tijolo cerâmico vazado 11x20x30 cm |
| 03 - Vegetação rasteira semiextensiva de plantas aromáticas | 14 - Guarda de vidro | 25 - Regularização de pavimento | 36 - Isolamento térmico |
| 04 - Caixa de terra vegetal 11cm a 15cm | 15 - Floreira | 26 - Pavimento em betão afagado | 37 - Parede de betão a definir por especialidade |
| 05 - Camada drenante e filtrante (manta geotêxtil) | 16 - Lajetas de travertino | 27 - Roofmate | 38 - Roofmate |
| 06 - Tela pitonada do tipo floradrain FD 25E | 17 - Sistema de fixação de pavimento | 28 - Betão estrutural (definido por especialidade) | 39 - Caixa de brita |
| 07 - Isolamento térmico tipo roofmate, espessura a definir por especialidade | 18 - Isolamento de pavimento, a definir por especialidade | 29 - Tela pitonada | |
| 08 - Isolamento térmico tipo roofmate, espessura a definir por especialidade | 19 - Laje de pavimento em betão a definir por especialidade | 30 - Dreno | |
| 09 - Camada de forma de betão leve com pendente a definir por especialidade | 20 - Calha de recolha de água | 31 - Terra vegetal de vegetação rasteira | |
| 10 - Sistema de fachada ventilada - mármore travertino de 2 cm de espessura | 21 - Lajetas de mármore travertino | 32 - Rachão | |
| 11 - Laje de cobertura de definir por especialidade | 22 - Camada de regularização de pavimento | 33 - Caixa de brita | |

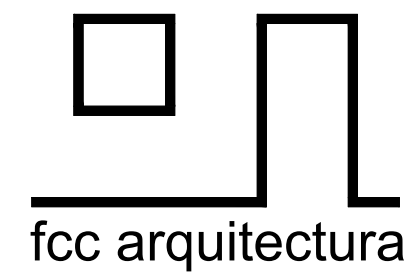
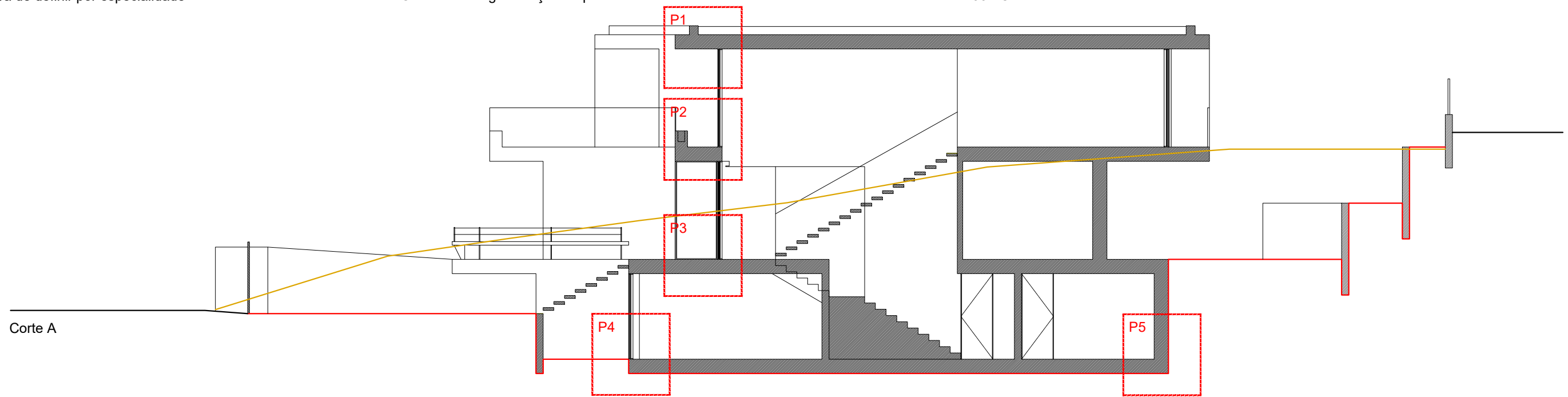

requerente
Momento de Viragem Lda

descrição do projecto
construção de moradia unifamiliar
loteamento alv nº3/13

coordenador de projecto
Ana Lúcia Fernandes Loureiro

autor de projecto
Ana Lúcia Fernandes Loureiro
Fernando de Castro Martins Coelho

especialidade
arquitectura

fase de projecto
licenciamento

título do desenho
pormenor construtivo

escala
1/20

revisão
LOTE 81

data
07.2021

nº 14
81.ARQ.LIC.14.01

Quadro de áreas de construção da operação urbanística

Edificação	Área bruta de construção	Áreas destinadas a zonas técnicas	Aparcamento e Áreas destinadas a estacionamento	Áreas destinadas a terraços / varandas
Piso -1	8,90m ²	16,51m ²	141,10m ²	-
Piso 0	109,25m ²	10,45m ²	-	10,65m ²
Piso 1	133,70m ²	-	-	48,30m ²
TOTAL	251,85m²	27,00m²	141,10m²	58,95m²

Áreas destinadas a terraços / varandas

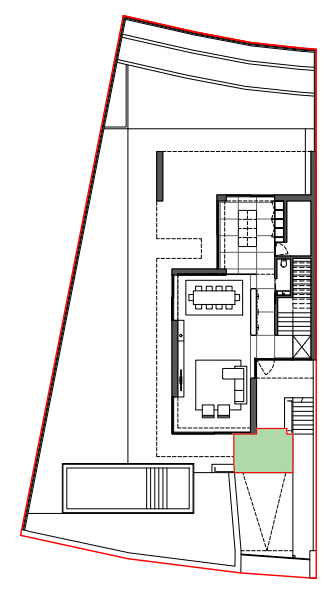

Planta de piso 0, esc. 1/500

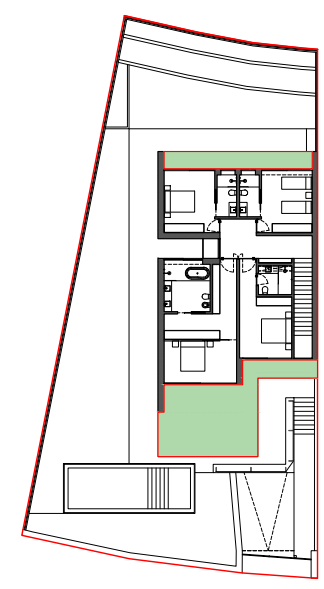

Planta de piso 1, esc. 1/500

Área bruta de construção

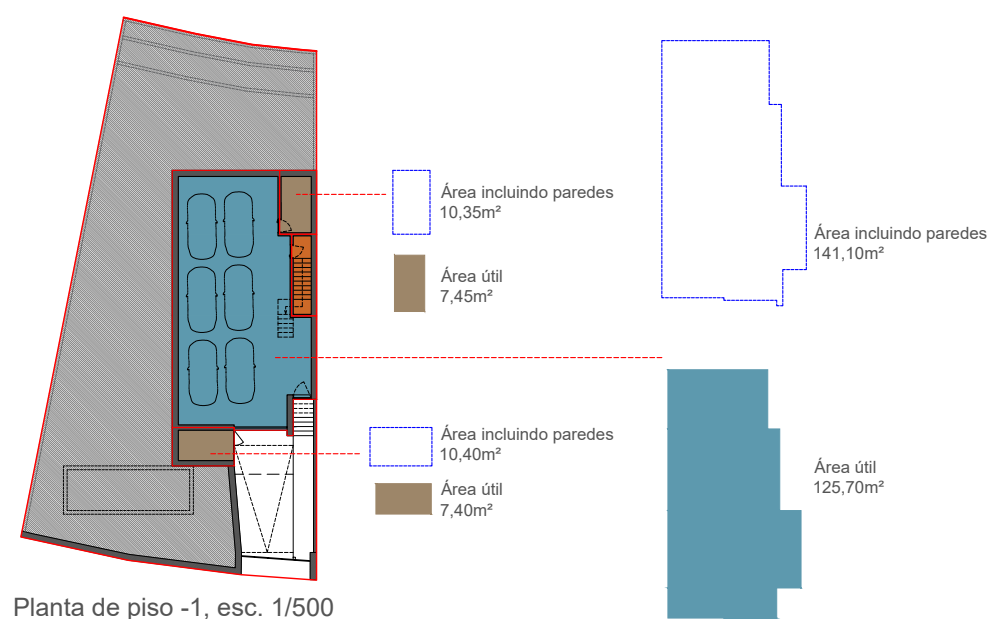

Áreas destinadas a zonas técnicas

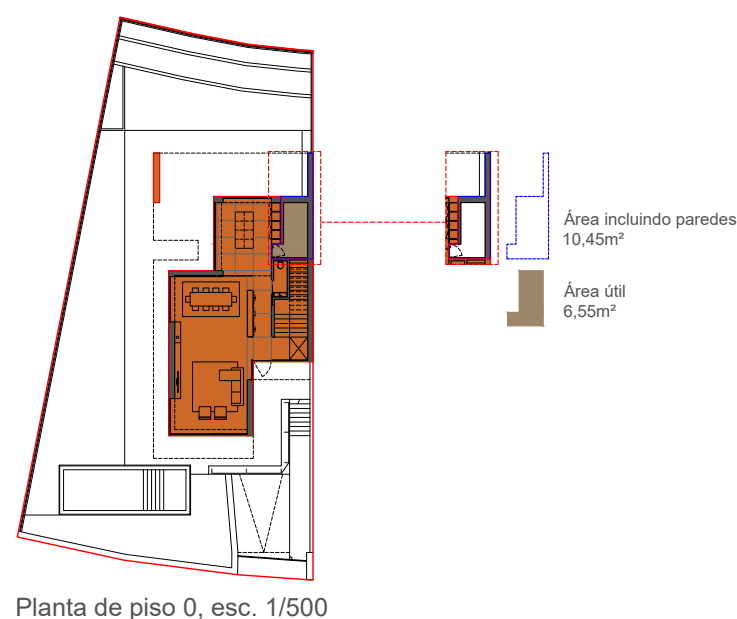

Aparcamento e Áreas destinadas a estacionamento

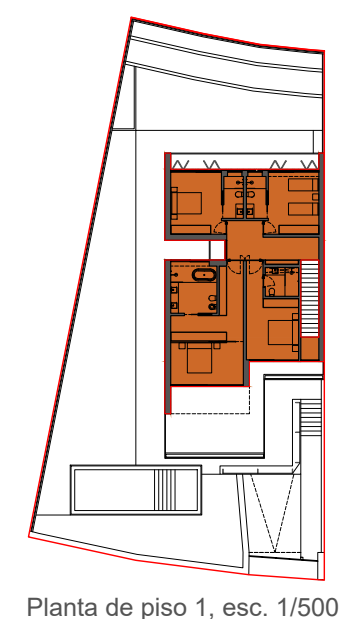

Estacionamento

	Veículos ligeiros	
	Privado	
	Área m ²	Nº de lugares
7.1 Coberto	125,70m ²	6
7.2 Descoberto	-	-
TOTAL	125,70m²	6

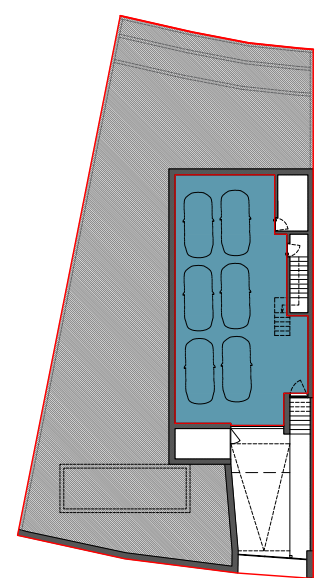

Planta de piso -1, esc. 1/500

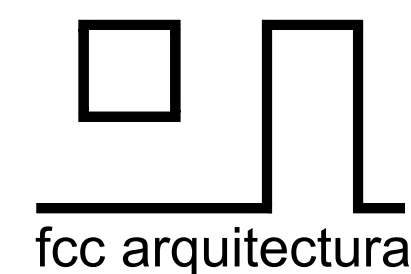

requerente
Momento de Viragem Lda

descrição do projecto
construção de moradia unifamiliar
loteamento alv nº3/13

coordenador de projecto
Ana Lúcia Fernandes Loureiro

autor de projecto
Ana Lúcia Fernandes Loureiro
Fernando de Castro Martins Coelho

especialidade
arquitectura

fase de projecto
licenciamento

titulo do desenho
mapa de medições

escala
1/500

revisão
LOTE 81

data
07.2021

nº 15
81.ARQ.LIC.15.01